

ゴムフランジ詳細
(縮尺 1:2)

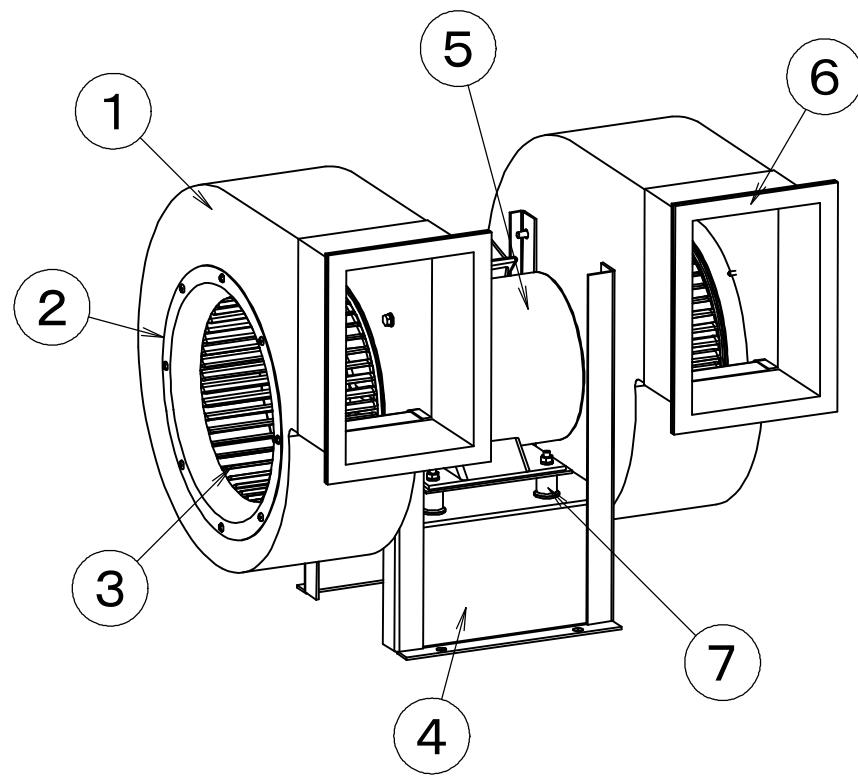

モーター：汎用モーター両軸加工

電源周波数	モーター容量	A寸法	B寸法
単相 100V 50Hz	0.75KW 4P	410	270
三相 200V 50Hz	0.75KW 4P	350	210
三相 200V 60Hz	1.5KW 4P	380	240

吐出方向一覧
(縮尺 1:10)

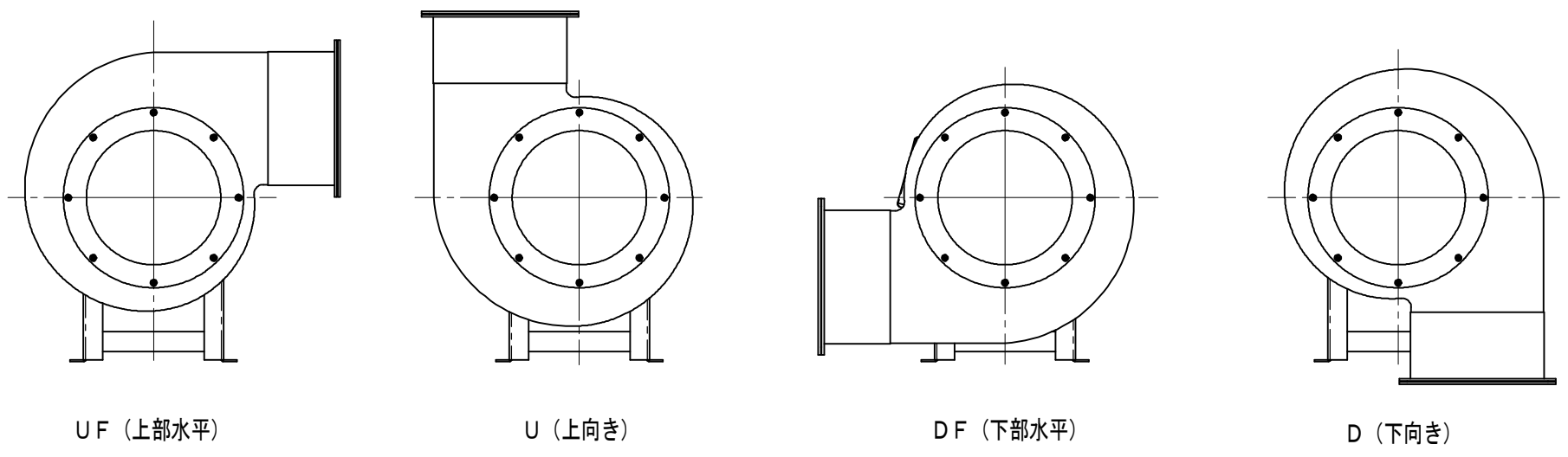

番号	名称	個数	材質	摘要
7	防振ゴム	4	NR	
6	ゴムフランジ	2	EPDM	
5	モーター	1		
4	モーター台	1	SPC	
3	シロッコファン	2	SPC	
2	ベルマウス	2	SPC	
1	ケーシング	2	SPC	

製	図	機	製	重	縮	単
図	名	種	図	量	尺	位
M. SASAKI	04 2-23	SW-12	04 2-23		1:6	mm
△	寸法変更 φ205→φ199		2011. 8. 1			
△	寸法変更 A寸法380 B寸法240		2007. 8. 8			
△	図番B-SW12-50、-60より全面書換		2004. 2. 23			
△	訂正記事		訂正年月日			

表面処理	
------	--

株式会社 佐藤工業所	B-SW-12-2
------------	-----------